

# ASTRORIDE

SPRINT BIKE

USER MANUAL



Reebok



## PARTS LIST

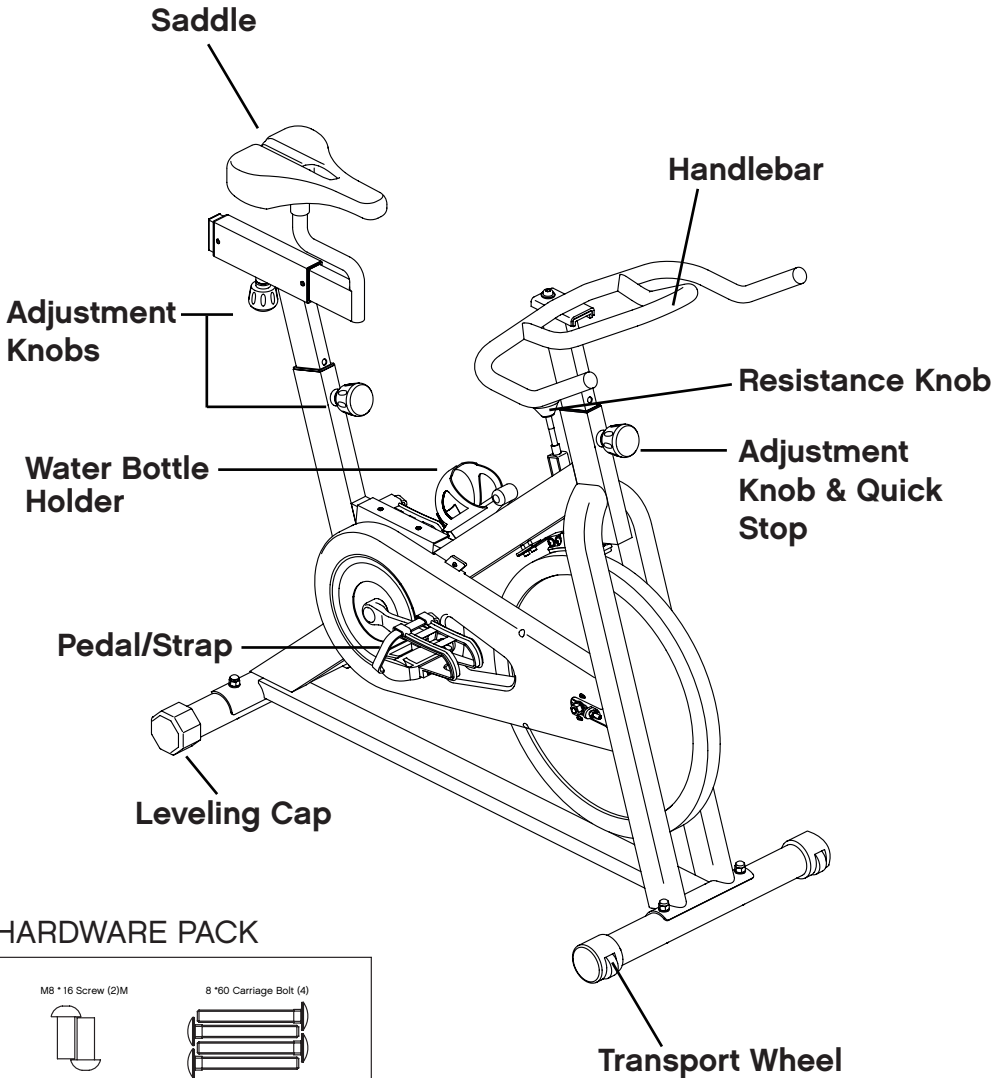

## HARDWARE PACK

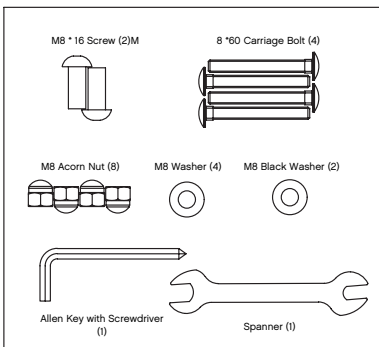

**WARNING :** TO AVOID INJURY, PLEASE ENSURE THE FLYWHEEL IS STATIONARY BEFORE DISMOUNTING THE BIKE.

## 1

5 spanner **x1**

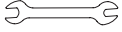

1 M8 acorn nut **x2**



2 M8 washer **x2**



3 M8 x 60mm carriage bolt **x2**

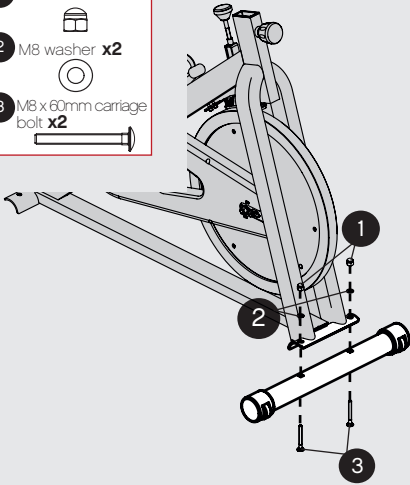
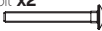

## 2

5 spanner **x1**



1 M8 acorn nut **x2**



2 M8 washer **x2**



3 M8 x 60mm carriage bolt **x2**

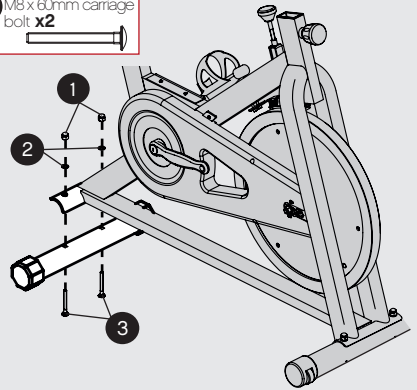
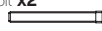

## 3

5 spanner **x1**

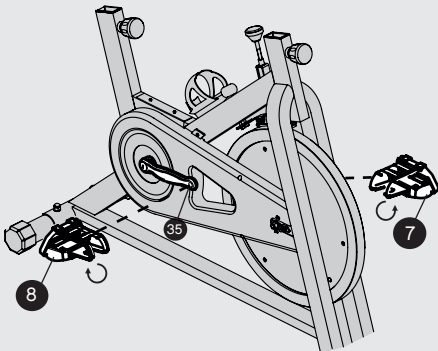
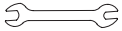

## 4

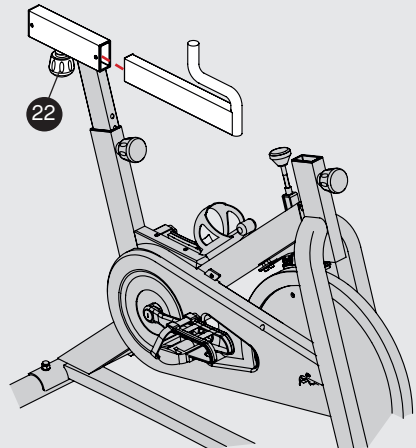

## 5

5 spanner x1

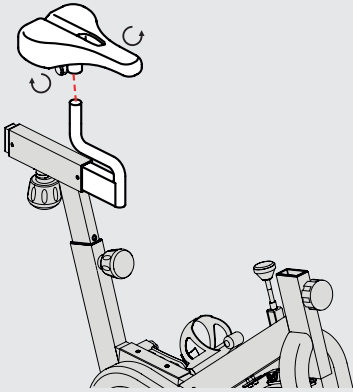

## 6

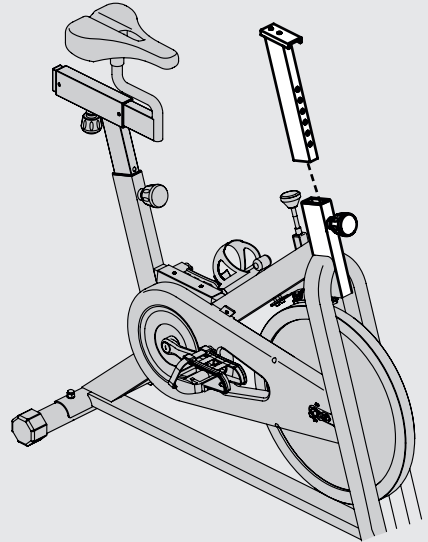

## 7

14 allen key with screwdriver x1

12 M8 x 16mm screw x2

13 M8 black washer x2

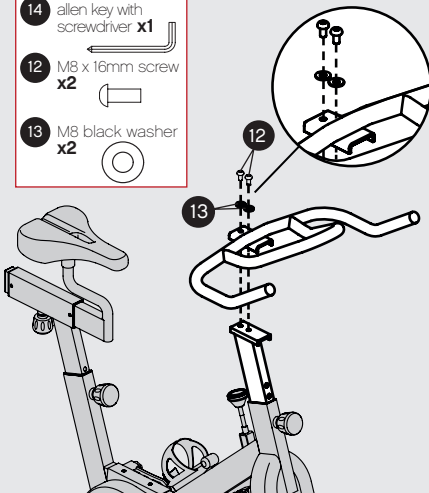

Product Registration and Support  
 Enregistrement et support du produit  
 Productregistratie en ondersteuning  
 Registro de productos y soporte  
 Registro de produto e suporte  
 Регистрация и поддержка продукта  
 製品の登録とサポート

م ددلا و جت نم ليا لي ج ست

产品注册和技术支持  
 제품 등록 및 지원



[www.reebokfitness.info/product-support](http://www.reebokfitness.info/product-support)

# 1

14 allen key with  
screwdriver x1

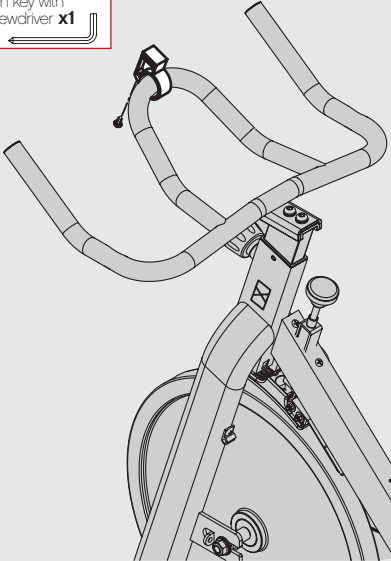

# 2

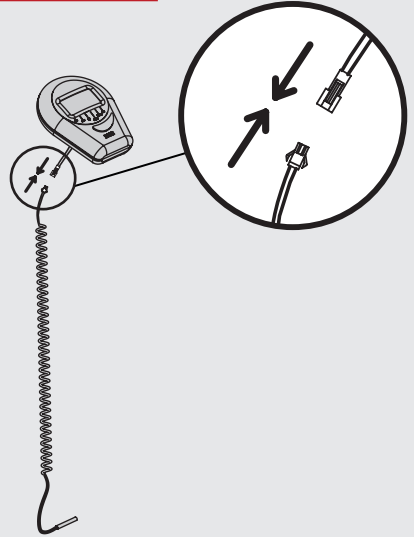

# 3

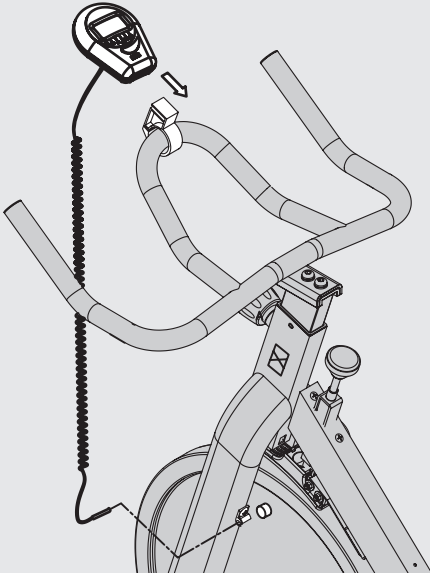

# 4

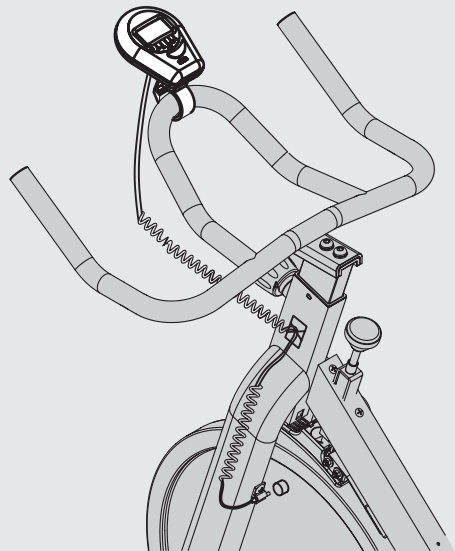

## SPARE PARTS LIST

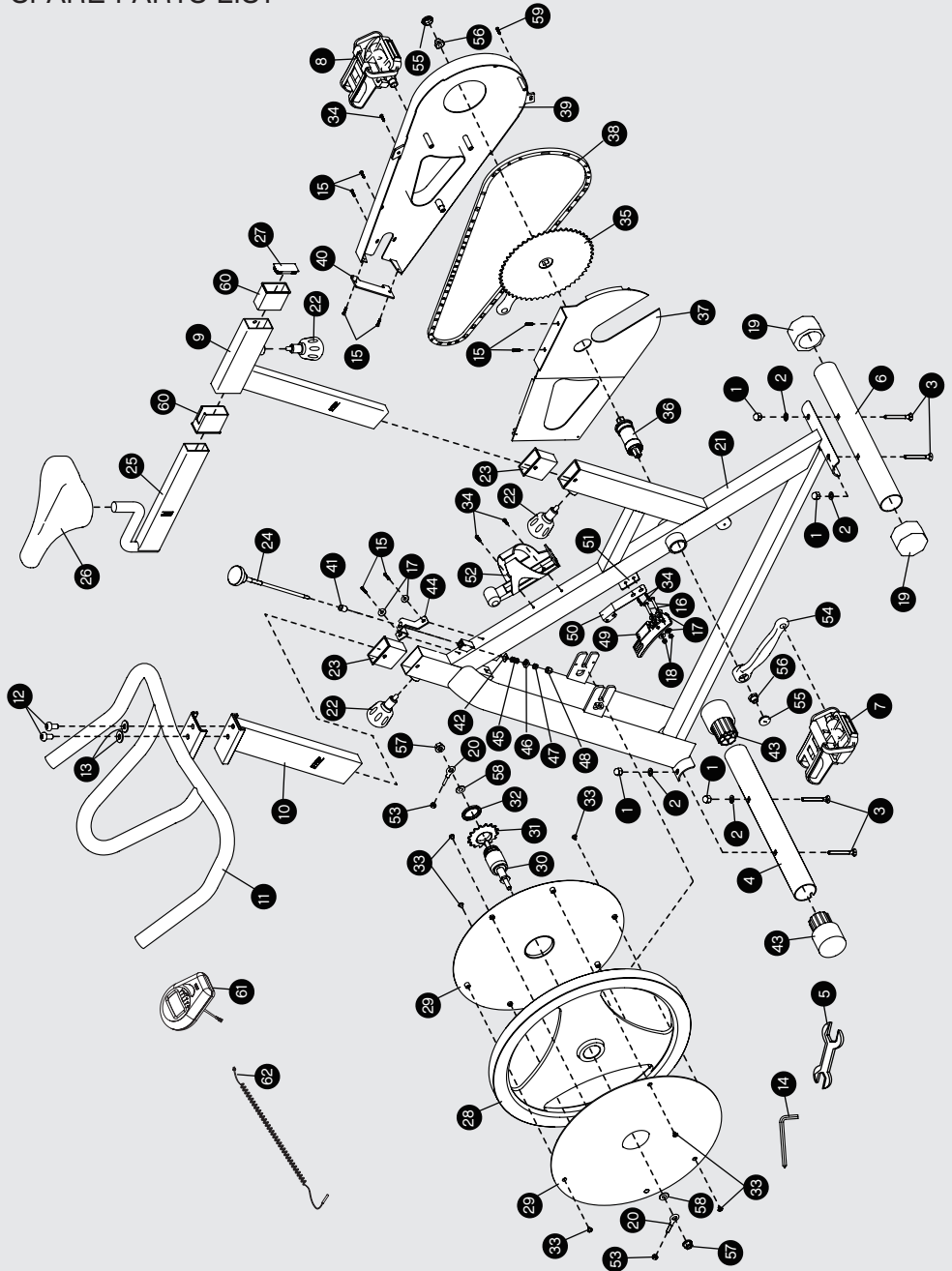

KEY NO.	DESCRIPTION	QTY.
1	M8 Acorn Nut	4
2	M8 Washer	4
3	M8 x 60mm Carriage Bolt	4
4	Front Stabilizer	1
5	Spanner	1
6	Rear Stabilizer	1
7	Left Pedal	1
8	Right Pedal	1
9	Saddle Post	1
10	Handlebar Post	1
11	Handlebar	1
12	M8 x 16mm Screw	2
13	M8 Black Washer	2
14	Allen key with Screwdriver	1
15	M4 x 10mm Screw	8
16	M5 x 30mm Bolt	2
17	M5 Washer	6
18	M5 Nut	2
19	Leveling Cap	2
20	M6 x 25mm Eyebolt	2
21	Frame	1
22	Adjustment Knob	3
23	Sleeve	2
24	Resistance Knob	1
25	Saddle Carriage	1
26	Saddle	1
27	Carriage Cap	1
28	Flywheel	1
29	Flywheel Cover	2
30	Hub	1
31	Sprocket	1
32	Lock Ring	1

KEY NO.	DESCRIPTION	QTY.
33	M5 x 12mm Screw	6
34	M4 x 20mm Screw	5
35	Right Crank Arm/Sprocket	1
36	Bottom Bracket	1
37	Inner Chain Guard	1
38	Chain	1
39	Outer Chain Guard	1
40	Guard Cover	1
41	9mm x 12mm x 14mm Spacer	1
42	Square Plate	1
43	Stabilizer Cap	2
44	Upper Brake Cap	1
45	Compression Spring	1
46	Square Nut	1
47	Hex Nut	1
48	M6 Acorn Nut	1
49	Brake Pad Assembly	1
50	Brake Bracket	1
51	Isolator	1
52	Water Bottle Holder	1
53	M6 Locknut	2
54	Left Crank Arm	1
55	Crank Cap	2
56	M8 Flange Nut	2
57	M10 Flange Nut	2
58	M10 Washer	2
59	M5 x 10mm Screw	1
60	Sleeve	2
61	Console	1
62	Console Wire with Speed Sensor	1

## BUTTON FUNCTION

### **A** MODE / RESET

Push down to select functions. Push down for 2 seconds to reset **TIME**, **DISTANCE** and **CALORIES**.

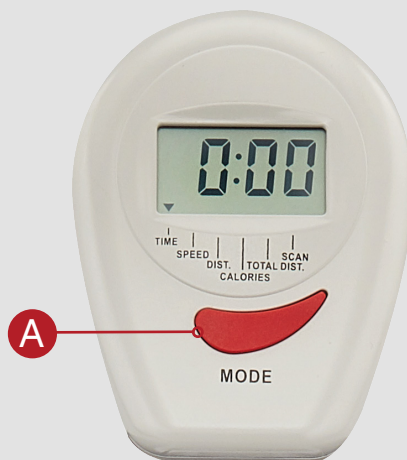

## AUTO START / STOP

To start exercise at any time begin pedaling. The **TIME**, **SPEED**, **DISTANCE** and **CALORIES** will count up from zero.

If there is no movement detected for approximately 4 minutes the computer will switch off. Press any button or begin pedaling to restart.

## COMPUTER FUNCTIONS

### SCAN

Will scan through the different workout information such as **TIME**, **SPEED**, **DISTANCE** and **CALORIES** every 6 seconds.

### TIME

Time will count between 0.00 and 99.59. Will also count down from inputted selection back to 0.00.

### SPEED

Current workout speed will be displayed – between 0.00 – 99.9 KPH.

### DISTANCE

Accumulates the total distance between 0.00 – 99.99 Km.

### CALORIES

Records the users calories burnt between 00.00 – 99.99 CAL.

### TOTAL DISTANCE

Display the accumulation of distance.

### NOTES

- If the batteries are replaced all values will be reset.
- This computer requires 2 x AA batteries that are located in the rear.
- If the computer does not respond or seems to have a fault, remove the batteries for a period of 1 minute and replace them.
- This reading is a guide only and not to be used for medical purposes or comparisons.





## FONCTION DES TOUCHES

### A MODE / RÉINITIALISER

Appuyez vers le bas pour sélectionner les fonctions. Appuyez sur pendant 2 secondes pour réinitialiser **L'HEURE**, **LA DISTANCE** et **LES CALORIES**.

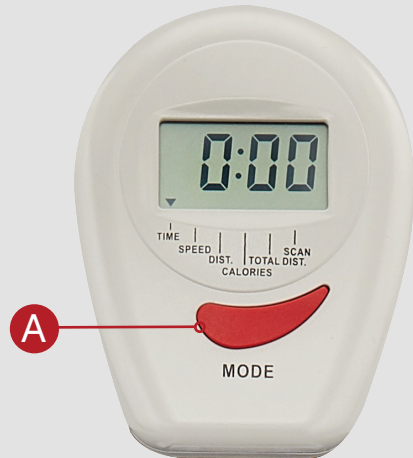

## DÉMARRAGE AUTOMATIQUE / ARRÊTEZ

Pour commencer l'entraînement à tout moment, il suffit de pédaler. Les calculs de **DURÉE**, **VITESSE**, **DISTANCE** et **CALORIES** commenceront à zéro.

Si aucun mouvement n'est détecté pendant environ 4 minutes, l'ordinateur s'éteint. Appuyer sur n'importe quelle touche ou commencer à pédaler pour redémarrer.

## FONCTIONS DE L'ORDINATEUR

### BALAYAGE

Passes en revue les différentes données de la séance d'entraînement comme la **DURÉE**, la **VITESSE**, la **DISTANCE** et les **CALORIES** toutes les 6 secondes (environ).

### DURÉE

La durée peut être réglée de 0 à 99,59. Un compte à rebours peut également être créé à partir d'une durée choisie.

### VITESSE

Affiche la vitesse actuelle de l'appareil, entre 0 et 99,9 Km/h

### DISTANCE

Totalise la distance parcourue, entre 0 et 99,9 Km

## CALORIES

Enregistre les dépenses caloriques de l'utilisateur, entre 0 et 99,99 CAL.

## DISTANCE TOTALE

Affiche l'accumulation de distance

### NOTE

- Si les piles sont remplacées, toutes les valeurs sont remises à zéro.
- Cet ordinateur nécessite 2 piles AA situées à l'arrière.
- Si l'ordinateur ne réagit pas ou semble en panne, ôtez les piles pendant 1 minute et les replacer.
- Cette mesure n'est fournie qu'à titre informatif et ne doit pas être utilisée à des fins médicales ou de comparaison.



## FUNZIONE DEI PULSANTI

### A **MODE / RESET**

Premere per selezionare le funzioni.  
Premere per 2 secondi per resettare  
**TEMPO, DISTANZA e CALORIE**

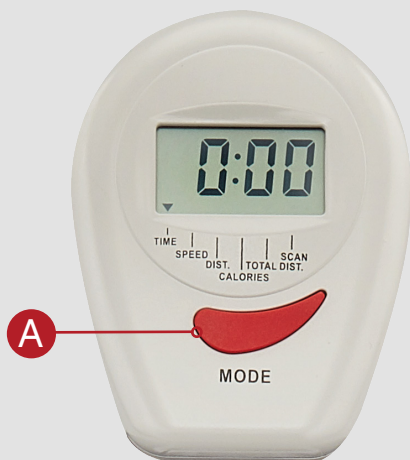

## AUTO START / STOP

Per avviare l'esercizio in qualunque momento iniziare a pedalare. **TEMPO, VELOCITÀ, DISTANZA e CALORIE** verranno calcolati partendo dallo zero.

Se non si rileva alcun movimento per circa 4 minuti il computer si spegnerà. Premere un tasto qualsiasi o iniziare a pedalare per riavviare.

## FUNZIONI COMPUTER

### **SCANSIONAMENTO**

Scansionerà le diverse informazioni sull'esercizio come **TEMPO, VELOCITÀ, DISTANZA e CALORIE** ogni 6 secondi.

### **TEMPO**

Il tempo sarà calcolato nell'intervallo fra 0.00 e 99.59. Si riporterà dalla selezione inserita fino allo 0.00.

### **VELOCITÀ**

L'attuale velocità di esercizio verrà mostrata – fra 0.00 e 99.9 Km/h.

### **DISTANZA**

Viene calcolata la distanza totale cumulativa fra 0.00 e 99.99 Km.

### **CALORIE**

Registra le calorie bruciate dall'utilizzatore fra 00.00 e 99.99 CAL.

### **DISTANZA TOTALE**

Visualizza il totale cumulativo della distanza.

#### **NOTA**

- In caso di sostituzione delle batterie tutti i valori verranno resettati.
- Questo computer richiede batterie 2 x AA che sono posizionate sul retro.
- Se il computer non risponde o sembra avere un guasto togliere le batterie per 1 minuto e sostituirle.
- Queste istruzioni rappresentano soltanto una guida e non devono essere usate per scopi o raffronti medici.



## TASTENFUNKTIONEN

### **A** FUNKTION / ZURÜCKSETZEN

Taste drücken, um Funktionen auszuwählen.  
Taste für 2 Sekunden gedrückt halten,  
um **ZEIT**, **ENTFERNUNG** und **KALORIEN**  
zurückzusetzen.

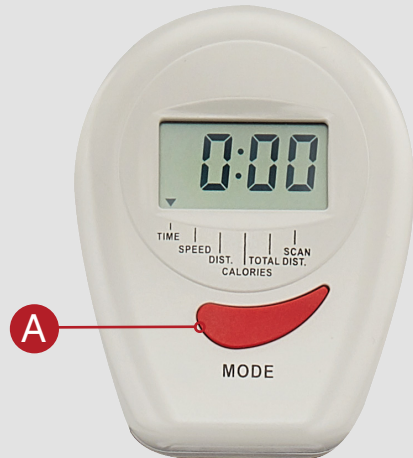

## AUTOMATISCHER START / STOP

In die Pedale treten, um eine Übung zu einer beliebigen Zeit zu beginnen. **ZEIT**, **GESCHWINDIGKEIT**, **ENTFERNUNG** und **KALORIEN** beginnen bei null.

Wird für ca. 4 Minuten keine Bewegung festgestellt, schaltet sich der Computer aus. Beliebige Taste drücken oder in die Pedale treten, um erneut zu starten.

## COMPUTERFUNKTIONEN

### **SCAN**

Die Workout-Informationen wie **ZEIT**, **GESCHWINDIGKEIT**, **ENTFERNUNG** und **KALORIEN** werden alle 6 Sekunden gescannt.

### **ZEIT**

Die Zeit läuft zwischen 0,00 und 99:59. Zählt außerdem von der eingegeben Auswahl zurück zu 0,00.

### **GESCHWINDIGKEIT**

Die aktuelle Workout-Geschwindigkeit wird auf einer Skala von 0,00 bis 99,9 km/h (KPH) angezeigt.

### **ENTFERNUNG**

Gibt die Gesamtentfernung zwischen 0,00 und 99,99 km an.

## **KALORIEN**

Speichert die verbrannten Kalorien des Nutzers auf einer Skala von 0,00 bis 99,99 kcal (CAL).

## **GESAMTENTFERNUNG**

Anzeigen der Gesamtsumme der Entfernung.

### **HINWEIS**

- Werden die Batterien ausgetauscht, setzen sich alle Werte zurück.
- Der Computer benötigt 2 x AA Batterien, die sich auf der Rückseite befinden.
- Sollte der Computer nicht reagieren oder anscheinend einen Fehler aufweisen, entfernen Sie die Batterien für einen Zeitraum von 1 Minute und ersetzen Sie sie im Anschluss.
- Dies ist nur als Richtlinie zu betrachten und sollte nicht zu medizinischen Zwecken oder für Vergleiche verwendet werden.comparaison.

## FUNCIONES DE LOS BOTONES

### A MODO / REINICIAR

Presione hacia abajo para seleccionar funciones. Presione durante 2 segundos para restablecer **TIEMPO**, **DISTANCIA** y **CALORÍAS**

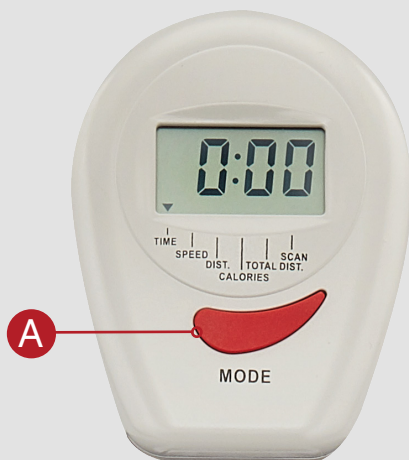

## AUTOENCENDIDO / DETENER

Para iniciar el ejercicio en cualquier momento, empiece a pedalear. El **TIEMPO**, **VELOCIDAD**, **DISTANCIA** y **CALORÍAS** empezarán a contar desde cero.

Si no se detecta ningún movimiento en aproximadamente 4 minutos, el ordenador se apagará. Pulse cualquier botón o empiece a pedalear para reiniciarlo.

## FUNCIONES DEL ORDENADOR

### LECTOR

El lector mostrará distintas informaciones del ejercicio como son **TIEMPO**, **VELOCIDAD**, **DISTANCIA** y **CALORÍAS** cada 6 segundos (aproximadamente).

### TIEMPO

El tiempo también contará entre 0.00 y 99.59. También realizará una cuenta atrás desde una cifra introducida hasta 0.00.

### VELOCIDAD

Se mostrará la velocidad de ejercicio actual entre 0,00 y 99,9 KPH

### DISTANCIA

Acumula la distancia total entre 0,00 y 9,99 km

### CALORÍAS

Registra las calorías quemadas por el usuario entre 00,00 y 99,99 CAL.

### DISTANCIA TOTAL

Muestra la acumulación de distancia

#### NOTAS

- Si se cambian las pilas, todos los valores se restablecerán.
- Este ordenador requiere 2 pilas AA que están situadas en la parte trasera.
- Si el ordenador no responde o parece que tenga algún error, retire las pilas durante 1 minuto y vuelva a colocarlas.
- Esta lectura es únicamente una guía y no debe utilizarse para fines médicos o comparaciones.



## FUNÇÕES DOS BOTÕES

### A MODO / RECOMPOR

Pressione para baixo para seleccionar as funções. Pressione para baixo por 2 segundos para reiniciar **TEMPO**, **DISTÂNCIA** e **CALORIAS**.

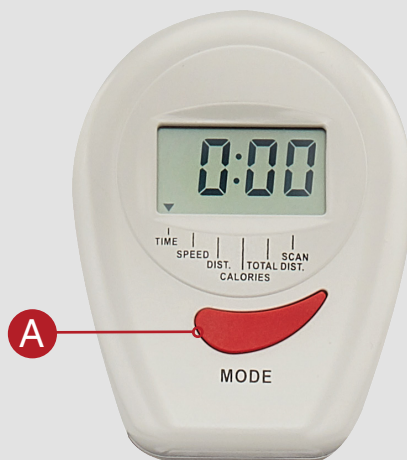

## COMEÇO AUTOMÁTICO / PARAR

Para iniciar o exercício a qualquer momento, comece a pedalar. Será iniciada a contagem de **TEMPO**, **VELOCIDADE**, **DISTÂNCIA** e **CALORIAS** a partir de zero.

Se não for detectado nenhum movimento durante cerca de 4 minutos, o computador desliga-se. Prima qualquer botão ou comece a pedalar para reiniciar o computador.

## FUNÇÕES DO COMPUTADOR

### ANÁLISE

Irá analisar as diferentes informações acerca do treino, como **TEMPO**, **VELOCIDADE**, **DISTÂNCIA** e **CALORIAS** a cada 6 segundos (aproximadamente).

### TEMPO

O tempo será contado no intervalo de 0:00 e 99:59. Também será efectuada a contagem decrescente a partir da selecção introduzida novamente em 0.00.

### VELOCIDADE

A velocidade actual do treino será apresentada – entre 0,00 – 99,9 KPH.

### DISTÂNCIA

Acumula a distância total entre 0,00 - 99,99 Km

### CALORIAS

Regista as calorias queimadas pelos utilizadores entre 00.00 – 99.99 CAL.

### DISTÂNCIA TOTAL

Exibe o acúmulo de distância

### NOTAS

- Se as pilhas forem substituídas, todos os valores serão repostos.
- Este computador requer 2 pilhas AA que são colocadas na parte posterior.
- Se o computador não responder ou parecer ter uma avaria, retire as pilhas durante um período de 1 minuto e substitua as pilhas.
- Esta leitura é apenas orientativa e não deve ser utilizada para fins médicos ou comparativos.

## KNAPPFUNKSJON

### A MODUS / NULLSTILLING

Trykk for å velge funksjoner. Trykk i 2 sekunder for å nullstille **TID**, **AVSTAND** og **KALORIER**.

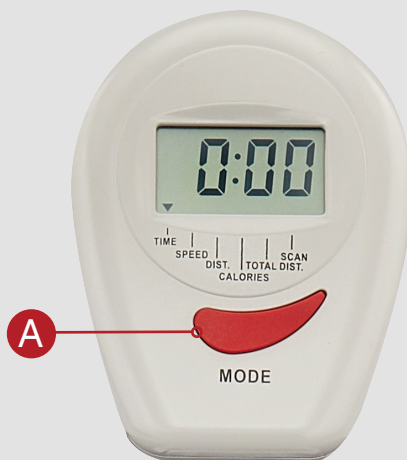

## AUTO START / STOPP

Begynn å trække på pedalene når som helst for å begynne å trene. **TID**, **HASTIGHET**, **AVSTAND** og **KALORIER** vil telle opp fra null.

Hvis ingen bevegelse registreres på ca. 4 minutter, vil computeren bli slått av. Trykk på en hvilken som helst knapp eller begynn å trække på pedalene for å starte den igjen.

## COMPUTER-FUNKSJONER

### SKANNE

Vil skanne gjennom den ulike treningsinformasjonen, som **TID**, **HASTIGHET**, **AVSTAND** og **KALORIER** hvert 6. sekund.

### TID

Tiden vil telle mellom 0.00 og 99.59. Vil også telle ned fra valg og ned til 0.00.

### HASTIGHET

Aktuell treningshastighet vises – mellom 0,00 – 99,9 km/t (KPH)

### AVSTAND

Legger sammen den totale avstanden mellom 0,00 – 99,99 km.

### KALORIER

Registra las calorías quemadas por el usuario entre 00,00 y 99,99 CAL.

### TOTAL AVSTAND

Registrerer kaloriene som brukeren har brent mellom 00,00 – 99,99 CAL.

### MERK

- Hvis batteriene skiftes ut, vil alle verdier bli nullstilt.
- Denne computeren trenger 2 x AA-batterier som befinner seg på baksiden.
- Hvis computeren ikke reagerer eller ser ut til å ha feil, må batteriene fjernes i 1 minutt og skiftes ut.
- Denne teksten er kun en veiledning og må ikke brukes til medisinske formål eller sammenligninger.



## KNAPPFUNKTION

### A FUNKTION / NOLLSTÄLLNING

Tryck för att välja funktioner. Tryck 2 gånger för att nollställa **TRÄNINGSTID**, **STRÄCKA** och **KALORIFÖRBRÄNNING**.

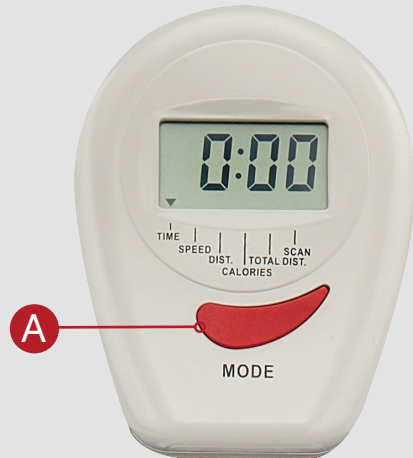

## AUTOSTART / STOPP

Du kan starta träningen när som helst genom att börja trampa. **TRÄNINGSTID**, **HASTIGHET**, **STRÄCKA** och **KALORIFÖRBRÄNNING** startar från noll.

Om ingen rörelse registreras under ungefär 4 minuter kommer datorn att stängas av. Den startar igen om du trycker på valfri knapp eller börjar trampa.

## DATORFUNKTIONER

### SKANNA

Skannar igenom träningsdata som **TRÄNINGSTID**, **HASTIGHET**, **STRÄCKA** och **KALORIFÖRBRÄNNING** var sjätte sekund-

### TRÄNINGSTID

Räknar tiden mellan 0,00 och 99,59. Räknar också ned från vald tid till 0,00.

### HASTIGHET

Din aktuella träningshastighet visas – mellan 0,00 och 99,9 km/h.

### STRÄCKA

Summerar dagens sammanlagda träningssträcka mellan 0,00 och 99,9 km.

### KALORIFÖRBRÄNNING

Registrerar hur många kalorier användaren har förbränt mellan 0,00 och 99,9 kcal (CAL).

### TOTAL STRÄCKA

Visar den sammanlagda träningssträckan.

#### OBS!

- När batterierna byts nollställs alla värden.
- Datorn behöver 2 AA-batterier. Batterifacket sitter baktill.
- "Om datorn inte svarar eller förefaller vara defekt kan du ta ut batterierna och sätta tillbaka dem efter 1 minut."
- "Denna avläsning är enbart avsedd som vägledning och kan inte användas för medicinska ändamål eller jämförelser."

## KNAPPEFUNKTION

### A MODUS / NULSTIL

Drücken Sie nach unten, um Funktionen auszuwählen. Drücken Sie 2 Sekunden lang, um **ZEIT**, **ENTFERNUNG** und **KALORIEN** zurückzusetzen.

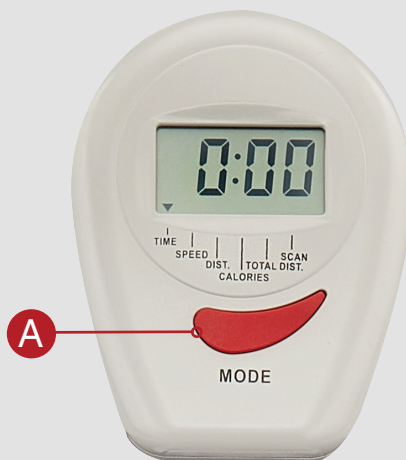

## AUTOMATISK START / STOP

Sie können jederzeit mit dem Training beginnen, indem Sie die Pedale bewegen. Die urh **ZEIT**, **GESCHWINDIGKEIT**, **ENTFERNUNG** und **KALORIEN** werden von null aufwärts gezählt.

Wenn der Computer über einen Zeitraum von ca. 4 Minuten keine Bewegung erkennt, schaltet er sich aus. Drücken Sie eine Taste oder betätigen Sie die Pedale, um den Computer neu zu starten.

## COMPUTER-FUNKTIONEN

### SCAN

Drücken Sie diese Taste, um in Intervallen von ca. 6 Sekunden durch die verschiedenen Trainingsdaten wie etwa **ZEIT**, **GESCHWINDIGKEIT**, **ENTFERNUNG** und **KALORIEN** zu schalten.

### ZEIT

Die Zeit wird in Werten zwischen 0,00 und 99,59 gezählt. Darüber hinaus kann die Funktion von der voreingestellten Zeit rückwärts auf 0,00 zählen.

### GESCHWINDIGKEIT

Die aktuelle Trainingsgeschwindigkeit wird in Werten zwischen 0,00 und 99,9 km/h.

### ENTFERNUNG

Die zurückgelegte Gesamtentfernung wird in Werten zwischen 0,00 und 99,99 km.

## KALORIEN

Der Kalorienverbrauch des Benutzers wird in Werten zwischen 00,00 und 99,99 Kalorien angezeigt.

## GESAMTENTFERNUNG

Zeigt die Distanzanhäufung an.

### HINWEISE

- Wenn die Batterien ausgetauscht werden, werden alle Werte zurückgesetzt.
- Dieser Computer benötigt 2 AA-Batterien. Das Batteriefach befindet sich auf der Rückseite.
- Wenn der Computer nicht reagiert oder eine Funktionsstörung vorzuliegen scheint, entfernen Sie die Batterien für etwa 1 Minute und setzen Sie sie dann erneut ein.
- Dieser Wert dient nur als Hinweis und darf nicht für medizinische Zwecke oder Vergleiche verwendet werden.





## PAINIKKEIDEN TOIMINNOT

### A TILA / NOLLAUS

Valitse toiminnot painamalla. Nollaa **AIKA**, **MATKA** ja **KALORIT** painamalla painiketta 2 sekuntia.

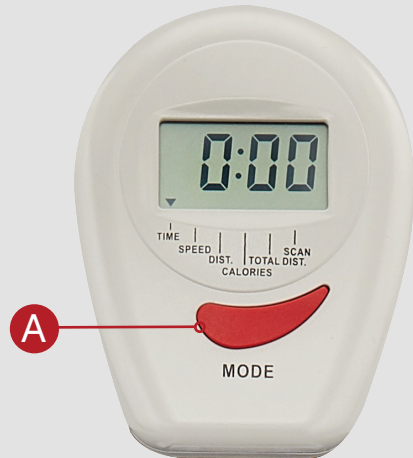

## AUTOM. KÄYNNISTYS / PYSÄYTYS

Aloita harjoitus milloin tahansa alkamalla polkea. **AIKA**, **NOPEUS**, **MATKA** ja **KALORIT** lasketaan alkaen nollasta.

Jos liikettä ei havaita n. 4 minuuttiin, tietokone kytkeytyy pois päältä. Käynnistä se uudelleen painamalla mitä tahansa painiketta tai alkamalla polkea.

## TIETOKONEEN TOIMINNOT

### SELAUS

Selaa 6 sekunnin välein harjoitusten tietoja, kuten **AIKA**, **NOPEUS**, **MATKA** ja **KALORIT**.

### AIKA

Aikaa mitataan välillä 0,00–99,59. Laskee myös syötetystä valinnasta alaspäin takaisin arvoon 0,00.

### NOPEUS

Nykyinen harjoituksen nopeus näytetään – 0,00–99,9 km/h.

### MATKA

Laskee kokonaismatkan väliltä 0,00–99,99 km.

### KALORIT

Tallentaa käyttäjän kuluttamat kalorit – 00,00–99,99 cal.

### KOKONAISMATKA

Näyttää kertyneen kokonaismatkan.

#### HUOM.

- Kun paristot vaihdetaan, kaikki arvot nollautuvat.
- Tietokone tarvitsee 2 kpl AA-paristoja, jotka asetetaan taakse.
- Jos tietokone ei reagoi tai siinä on jokin häiriö, poista paristot minuutiksi ja aseta ne takaisin.
- Lukema on ainoastaan ohjeellinen eikä sitä tule käyttää lääketieteellisiin tarkoituksiin tai vertailuihin.

## DÜĞME FONKSİYONU

### A MOD / SIFIRLA

İşlevleri seçmek için basın. **SÜRE**, **MESAFE** ve **KALORİ** bilgilerini sıfırlamak için 2 saniye basın.

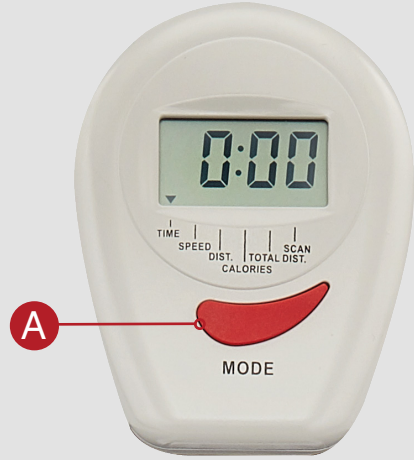

## OTOMATİK BAŞLAT/DURDUR

İstediğiniz zaman egzersizi başlatmak için pedal çevirmeye başlayın. **SÜRE**, **HIZ**, **MESAFE** ve **KALORİ** bilgileri sıfırdan başlanarak sayılır.

Yaklaşık 4 dakika boyunca hiçbir hareket algılanmazsa bilgisayar kapanır. Yeniden başlamak için herhangi bir tuşa basın veya pedal çevirmeye başlayın.

## BİLGİSAYAR İŞLEVLERİ

### TARAMA

Her 6 saniyede bir **SÜRE**, **HIZ**, **MESAFE** ve **KALORİ** gibi çalışma bilgilerini tarar.

### SÜRE

Süre 0.00 ile 99.59 arasında sayılır. Seçilen süreden 0.00'a geri sayım da yapılır.

### HIZ

Mevcut çalışma hızı 0,00 – 99,9 KPH arasında görüntülenir.

### MESAFE

Toplam mesafeyi 0,00 – 99,99 Km arasında hesaplar.

### KALORİ

Kullanıcının yaktığı kalori miktarını 00,00 – 99,99 CAL arasında kaydeder.

### TOPLAM MESAFE

Ulaşılan toplam mesafeyi görüntüler.

### NOT

- Piller değiştirildiğinde tüm değerler sıfırlanır.
- Bu bilgisayarın çalışması için arka taraftaki bölmeye 2 x AA pil takılması gerekir.
- Bilgisayar yanıt vermezse veya bir arıza var gibi görünürse pilleri 1 dakikalığına çıkarın ve sonra tekrar takın.
- Bu değer sadece fikir verme amaçlıdır ve tıbbi amaçlarla veya karşılaştırma yapmak için kullanılmamalıdır.



## КНОПКИ ПУЛЬТА УПРАВЛЕНИЯ

### **A** РЕЖИМ / СБРОС

Нажмите, чтобы выбрать функции. Для сброса **ВРЕМЯ**, **РАССТОЯНИЕ** и **КАЛОРИИ** нажмите и удерживайте в течение 2 секунд.

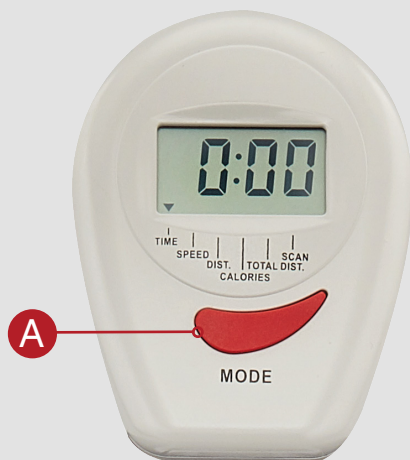

## АВТО СТАРТ / СТОП

Чтобы начать тренировку, просто крутите педали тренажера. Начнется отсчет с нуля **ВРЕМЕНИ/РАССТОЯНИЯ** и **КАЛОРИЙ**.

В случае простоя тренажера в течение около 4 минут дисплей пульта управления выключается. Чтобы включить его, нажмите любую кнопку или начните крутить педали.

## ИНДИКАТОРЫ ПУЛЬТА УПРАВЛЕНИЯ

### ПЕРЕКЛЮЧЕНИЕ

Последовательное переключение между отображаемыми параметрами тренировки **ВРЕМЯ**, **СКОРОСТЬ**, **РАССТОЯНИЕ** и **КАЛОРИИ** с периодом около 6 секунд.

### ВРЕМЯ

Отсчет времени от 0,00 до 99,59. Также возможен обратный отсчет времени от введенного значения до 0,00.

### СКОРОСТЬ

Текущая скорость работы от 0,00 до 99,9 км/ч.

### РАССТОЯНИЕ

Набранное расстояние от 0,00 до 99,99 км.

### КАЛОРИЙ

Истраченные калории от 00,00 до 99,99 КАЛ.

### ОБЩЕЕ РАССТОЯНИЕ

Отображение скопления расстояния

#### ПРИМЕЧАНИЯ

- После замены батареек все сохраненные параметры сбрасываются.
- Для работы пульта необходимы две батарейки типа AA, отсек для которых находится сзади.
- Если пульт не реагирует на нажатия кнопок или работает неправильно, выньте из него батарейки и вставьте их назад через одну минуту.
- величина пульса приводится только для справки и не может использоваться в медицинских целях.



## 按鈕的功能

### A 禱式 / 復位

按下來選擇功能。按下2秒鐘以重置時間、距離和熱量。

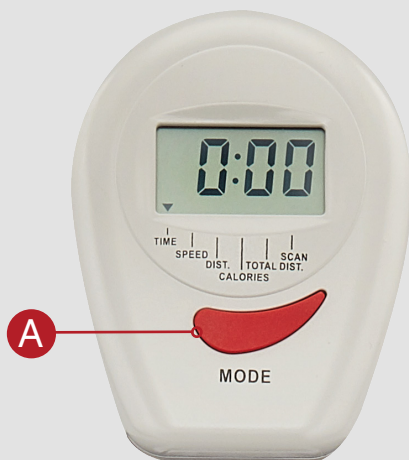

## 啟勵 / 停止

隨時開始鍛煉，開始踩腳踏車。時間、速度、距離和熱量 將從零開始遞增。

如果在大約 4 分鐘裡沒有偵測到運動，電腦將關閉。按任何一個按鈕或開始踩踏板，以重新啟動。

### 熱量

記錄使用者的熱量消耗在 00.00 – 99.99 卡路里之間。

### 總距離

顯示距離的累積

## 電腦功能

### 掃描

將每 6 秒鐘掃描不同的鍛煉資訊（例如時間、速度、距離和熱量一次）。

### 時間

時間顯示將從 0.00 計數到 99.59。時間也將從輸入的選項倒數至 0.00。

### 速度

目前鍛煉速度將顯示為 – 0.00 至 99.9 KPH 之間的數值。

### 距離

累積總距離在 0.00 – 99.99 Km 或英里之間。

### 附注

- 如果更換電池，所有數值都將復位。
- 此電腦需要在後面安裝 2 節 AA 電池。
- 如果電腦沒有回應或似乎出現故障，則取下電池，等待 1 分鐘，然後將電池復位。
- 此讀數僅作指導，不得用於醫療目的或比較。



## ボタン機能

### A モード / リセット

押して、機能を選択します。2秒間押して、時間、距離、カロリーをリセットします。

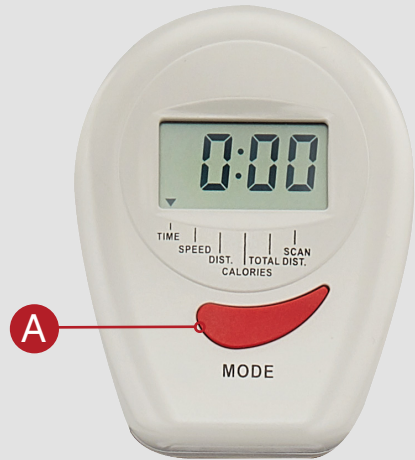

## 自動スタート / ストップ

いつでも運動を開始するために、ペダルをこぎ始めます。時間、速度、距離とカロリーはゼロからカウントされます。

“およそ4分間、何の動きも検知されなかったら、コンピュータのスイッチが切れます。どれかのボタンを押すか、ペダルをこぎ始めて、再度スタートしてください。”

## コンピュータ機能

### スキャン

時間、速度、距離、カロリーなどの異なったトレーニング情報を6秒ごとに入念に調べます。

### 時間

時間は0.00 ~ 99.59の間カウントされます。入力された選択から0.00までカウントダウンもします。

### 速度

現在のトレーニング速度が時速0.00 ~ 99.9 kmの間で表示されます。

### 距離

合計距離を0.00 ~ 99.99 kmの間で累積します。

### カロリー

ユーザーの燃焼カロリーを00.00 ~ 99.99 カロリー (CAL) の間で記録します。

### 合計距離

距離の累積を表示します。

### 注

- 電池が交換されたら、すべての値がリセットされます。
- このコンピュータにはAA電池が2個必要で、それらは後部にあります。
- “コンピュータが応答しないか、あるいは欠陥があるように見えるとき、電池を1分間取り外し、交換してください。”
- “この説明書は手引きのみであり、医療目的、または比較のために使用してはなりません。”

## 버튼기능

- A 모드 / 리셋**  
버튼을 눌러 기능을 선택하세요.  
2초간 버튼을 눌러 시간 과 거리, 칼로리를 리셋하세요.



## 자동 시작 / 중지

운동을 시작하려면 어느 때건 페달을 밟으면 됩니다. 시간, 속도, 거리, 칼로리 가 '0'에서 시작하여 수치가 올라갑니다.

“4분 동안 아무런 움직임이 감지되지 않으면 컴퓨터가 꺼집니다.아무 버튼이나 누르거나 페달을 밟으면 컴퓨터가 다시 시작됩니다.”

## 컴퓨터 기능

### 스캔

시간, 속도, 거리, 칼로리 와 같이 각기 다른 운동 정보를 매 6초마다 스캔합니다.

### 시간

0.00에서 99.59까지 시간을 쟁니다. 입력한 시간에서 0.00까지 카운트다운 합니다.

### 속도

현재 운동 속도가 0.00 - 99.9KPH로 뜹니다.

### 거리

전체 운동 거리가 0.00 - 99.99킬로미터로 뜹니다.

### 칼로리

소모한 칼로리가 0.00 - 99.99칼로리로 뜹니다.

### 전체 거리

전체 운동한 거리가 뜹니다.

### 주의

- 건전지를 교체하면 모든 입력 정보가 리셋됩니다.
- 컴퓨터의 후면에 위치한 곳에 AA 건전지 2개를 넣어야 합니다.
- “컴퓨터가 반응하지 않거나 이상이 생긴 경우, 건전지를 1분 동안 빼냈다가 다시 끼우십시오.”
- “표시된 수치는 참조용으로만 사용하되, 의료용이나 비교 목적으로 사용해서는 안됩니다.”



## ボタン機能

A

### MODE / RESET

اضغط لأسفل لتحديد الوظائف.

ادفع لأسفل لمدة ثانيتين لإعادة تعيين تايم و ديستانس و كالوريس.

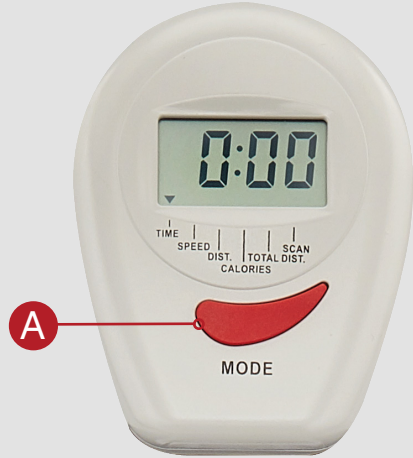

## بوتس / تراتس وتوأ

ليده ممارسة في أي وقت تبدأ تهدياتها. سيحتسب تايم و سبيد و ديستانس و كالوريس من الصفر

في حالة عدم وجود حركة تم اكتشافها لمدة 4 دقائق تقريبا، سيتم إيقاف تشغيل الكمبيوتر. اضغط على أي زر لبدء التهوية لإعادة تشغيل

## رتوي بمكلا فئ اظو

### SCAN

سوف تخلص من خلال المعلومات تجريب مختلفة مثل تايم، سبيد، ديستانس، و كالوريس كل 6 ثو

### TIME

سوف يحسب الوقت بين 0.00 و 99.99. سوف أيضا العد التنازلي من اختيار المدخلات العود إلى 0.00.

### SPEED

0.00 - 99.9 نيبي يلحاحل لمعلا عرس ضرع مبيس مك 0.00 - 99.99 نيبي يلحاحل ل فاسملا مكارتبي

### DISTANCE

سيتم عرض سرعة العمل الحالي بين 0.00 - 99.99 يتراكم المسافة الإجمالية بين 0.00 - 99.99 كم

### CALORIES

يسجل المستخدمين حرق السعرات الحرارية بين 99.99 - 0.00 كال

### TOTAL DISTANCE

يعرض تراكم المسافة

#### ملاحظات

- نيبيحت قاعل مبيس ميقلل عومج لدبتست تايراطبلا تنك اذل  
• يفيلعلا مزجلا يف عقت يتل 2 × تايراطب بلطتي اذل  
• فلارو أظخ لكانه نا ودبي وأ بيحسب ال رتوي بمكلا نك اذل  
• هل ادبتسراو قيقود I قمل تايراطبلا  
• وأ قيبط ضرارغال اهم ادخستس ال سيلو طوف ليلد يه هارقلل هذه  
• تانراقم



**ASTRO**RIDE  
SPRINT BIKE

For product information or service please contact:

UK: RFE Europa Ltd. 8 Clarendon Drive, Wymbush, Milton Keynes, MK8 8ED.

Customer Service: Tel: +44 (0)800 440 2459 Email: [techsupport@rfeinternational.com](mailto:techsupport@rfeinternational.com)

Europe: [serviceeuropa@rfeinternational.com](mailto:serviceeuropa@rfeinternational.com)

Spain: [serviciotecnico@rfeinternational.com](mailto:serviciotecnico@rfeinternational.com)

APAC (excluding Australia): RFE Asia Pacific, 2608-1609, 1 Hung To Road, Kwun Tong, Kowloon, Hong Kong. Email: [techsupportapac@rfeinternational.com](mailto:techsupportapac@rfeinternational.com)

Australia: [techsupportaustralia@rfeinternational.com](mailto:techsupportaustralia@rfeinternational.com)

USA: RFE Sporting Goods Inc., 1300 Smith Road, STE 104, Austin, Texas, 78721, USA.

Email: [techsupportusa@rfeinternational.com](mailto:techsupportusa@rfeinternational.com)